

# IOL-3100

Art.-Nr.: 0 3100 23XX-IR



Abbildung ähnlich / Picture similar

eks Engel FOS GmbH & Co. KG  
Schützenstraße 2-4  
57482 Wenden-Hillmicke  
Germany

Tel: +49 (0) 2762 9313-600  
Fax: +49 (0) 2762 9313-7906  
E-Mail: [info@eks-engel.de](mailto:info@eks-engel.de)  
Internet: [www.eks-engel.de](http://www.eks-engel.de)

## BEZEICHNUNGEN / LABELLING

### Bisherige Versionen / Former versions

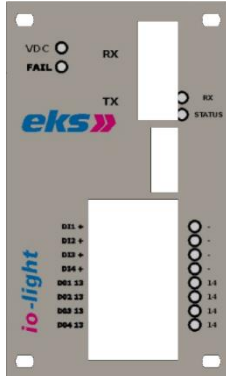

### Aktuelle Versionen/ Current versions



### Frontschild / Front panel

VDC	PWR
FAIL	FAIL
RX	RX
STATUS	STA
DI1 + – DI4 +	DI1 + – DI4 +
-	-
DO1 13 – DO4 13	DO1 13 – DO4 13
DO1 14 – DO4 14	DO1 14 – DO4 14

### Spannungsversorgung / Power supply

VDC1	PWR1
VDC2	PWR2
Earth	Earth
GND	GND

### Fehlerrelais / Fault relay

K1	K1
K2	K2
K3	K3
K4	K4

	<h1>Bedienungsanleitung Manual</h1>	MAN_IOL-3100	
		Version:	2022-12-09
		Freigabe:	U.A.
		Seite 3 von 7	

# INHALT / CONTENT

BEZEICHNUNGEN / LABELLING.....	2
ALLGEMEINE HINWEISE / GENERAL INFORMATION.....	4
CE-KONFORMITÄT / CE CONFORMITY .....	4
ENTSORGUNGSHINWEIS / DISPOSAL NOTES.....	4
SYSTEMBESCHREIBUNG / SYSTEM DESCRIPTION.....	5
STATUS-LEDS / STATUS-LEDS.....	5
DIP-SCHALTER / DIP-SWITCH.....	5
FEHLERRELAIS / FAULT RELAY .....	5
ABMESSUNGEN / DIMENSIONS.....	5
ANSCHLUSSHINWEISE / HARDWARE INSTALLATION .....	6
TYPENAUSWAHL UND TECHNISCHE DATEN / TYPE SELECTION AND TECHNICAL DATA.....	7

## ALLGEMEINE HINWEISE / GENERAL INFORMATION

Diese Anleitung enthält wichtige Anmerkungen und Warnungen, deren Nichtbeachtung zu ernsthaften Personen- oder Anlagenschäden führen kann. Bitte lesen Sie die Anleitung vor Inbetriebnahme der Geräte aufmerksam durch. Ordnungsgemäßer Transport, korrekte Lagerung und Installation sowie sorgfältige Bedienung und Instandhaltung sind entscheidend für den sicheren Betrieb.

### Bestimmungsgemäße Verwendung

- ▶ Die Geräte dürfen nur wie in der Anleitung beschrieben verwendet werden.
- ▶ Sie dürfen nur unbeschädigt und unter den angegebenen Umweltbedingungen eingesetzt werden.
- ▶ In den Geräten befinden sich keine durch den Benutzer wartbaren Komponenten.

### Personalanforderungen

- ▶ Die Installation und Inbetriebnahme der Geräte darf nur durch technisch geschultes Personal erfolgen, das sich mit dieser Bedienungsanleitung vertraut gemacht hat.
- ▶ Alle Arbeiten an elektrischen Anlagen dürfen außerdem nur durch eine Elektrofachkraft oder unter deren Leitung oder Aufsicht durchgeführt werden.
- ▶ Anzuwendende lokale und nationale Sicherheitsbedingungen müssen jederzeit eingehalten werden.

### Spannungsversorgung

- ▶ Die Geräte der io-light Produktfamilie wurden für den Betrieb mit SELV-Spannungen, versorgt durch eine LPS (Limited Power Source) designed.
- ▶ Sie dürfen nur durch SELV/LPS, konform mit IEC62368-1, IEC 60950-1 / EN 60950-1 / VDE0805-1 versorgt werden, die wiederum durch NEC Class 2 konforme Spannungsversorgungen mit Spannung versorgt werden.
- ▶ Schließen Sie ausschließlich eine dem Typenschild Ihres Gerätes entsprechende Versorgungsspannung an.
- ▶ Nehmen Sie ausschließlich unbeschädigte Teile/Geräte in Betrieb.
- ▶ Das Gerät beinhaltet keine Servicebauteile. Interne Sicherungen lösen ausschließlich bei Gerätedefekt aus. Bei Funktionsstörungen oder Beschädigungen schalten Sie die Versorgungsspannung ab und senden Sie das Gerät zur Überprüfung an die eks Engel FOS GmbH & Co. KG.

### Gehäuse

- ▶ Das Öffnen des Gehäuses bleibt ausschließlich einem autorisierten Techniker der eks Engel FOS GmbH & Co. KG vorbehalten.

### Gehäusetemperatur

- ▶ Wenn die Geräte bei Umgebungstemperaturen von über 50 °C betrieben werden, kann die Temperatur der Geräte mehr als 70 °C betragen.
- ▶ Die Geräte müssen dann in einem abgeschlossenen Bereich betrieben werden, der nur dem Service-Personal zugänglich ist oder von Benutzern, die über die Gründe dieser Einschränkung und über notwendige Vorkehrungen beim Betrieb über 50 °C informiert wurden.

### Sicherheit von Lasereinrichtungen

- ▶ Die Geräte enthalten LED- oder LASER-Komponenten nach IEC 60825-1:2014: Klasse 1 Laser/LED-Produkt.

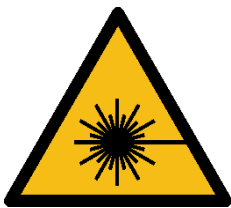

#### Warnung!

- ▶ Nicht mit optischen Instrumenten (z.B. Linsen, Mikroskop) in den Strahl der optischen Transceiver sehen! Missachtung dieser Warnung kann zu Augenschäden führen.
- ▶ Sehen Sie nicht in den optischen Sender. Das gebündelte und abhängig von der Wellenlänge sichtbare oder unsichtbare Licht kann zu Augenschäden führen!

This manual contains important notes and warnings that could lead to serious personal and property damage, if ignored. Please read this manual carefully prior to commissioning the devices. Correct transport, storage and installation, careful handling and maintenance of the components are critical for a safe operation.

### Intended use

- ▶ The units may only be operated as described in this manual.
- ▶ They may only be used undamaged and according to the specified ambient conditions.
- ▶ The devices do not contain any components that must be maintained by the customer

### Personnel requirements

- ▶ Installation and commissioning of the devices may only be performed by technically trained personnel who are familiar with these operating manual.
- ▶ All work on electrical systems may only be carried out by qualified electricians or under their direction or supervision.
- ▶ Applicable local and national safety requirements must be complied with at all times

### Power Supply

- ▶ The io-light product family was designed for operation with SELV voltages, powered by LPS (Limited Power Source).
- ▶ They may only be fed by SELV/LPS, compliant with IEC62368-1, IEC 60950-1 / EN60950-1 / VDE0805-1, which in turn may only be powered by NEC Class 2 compliant power supplies.
- ▶ Make sure, that the supplied power complies with the specifications on the type label of the device.
- ▶ Only put undamaged parts/devices into operation.
- ▶ The device does not contain any service components. Internal fuses are only triggered by device defects. In case of malfunctions or damages, switch off the supply voltage and return the device for an inspection to eks Engel FOS GmbH & Co. KG.

### Enclosure

- ▶ Opening the housing remains the sole responsibility of an authorized technician of eks Engel FOS GmbH & Co. KG.

### Case temperature

- ▶ If the devices are operated at ambient temperatures above 50 °C, their temperature may exceed 70 °C.
- ▶ The units must then be operated in a closed area accessible only to service personnel or by users who have been informed about the reasons for this restriction and about the necessary precautions for operation above 50 °C.

### Safety of laser products

- ▶ The devices of the product contain LED / laser components in accordance with IEC 60825-1:2014: Class 1 laser/LED-product.



#### Warnung!

- ▶ Do not look into the beam of the optical transceivers with optical instruments (eg, lenses, microscope)! Ignoring this warning may result in eye damage.
- ▶ Do not look into the optical transmitter. The bundled and - dependent on the wavelength - visible or invisible light can cause eye damage.

## CE-KONFORMITÄT / CE CONFORMITY

Die Geräte stimmen gemäß den Bestimmungen der **EU-Richtlinie 2014/30/EU „RICHTLINIE ... über die elektromagnetische Verträglichkeit“** mit den folgenden Normen und normativen Dokumenten in der heute gültigen Fassung überein:

**DIN EN 55032:** Einrichtungen der Informationstechnik Funkstör-  
eigenschaften – Grenzwerte und Messverfahren  
**DIN EN 61000-6-2:** Elektromagnetische Verträglichkeit (EMV) – Teil 6-2:  
2005 Fachgrundnormen – Störfestigkeit für Industriebereiche

The devices of the agree according to the provisions of **EU Directive 2014/30/ EU "DIRECTIVE ... relating to electromagnetic compatibility"** with the following standards and normative documents in the currently valid version:

**DIN EN 55032:** Information technology equipment - Radio disturbance  
2016-02 - Class A characteristics - Limits and methods of measurement  
**DIN EN 61000-6-2:** Electromagnetic compatibility (EMC) – Part 6-2: Generic  
2005 standards - Immunity for industrial environments

## ENTSORGUNGSHINWEIS / DISPOSAL NOTES

Die Geräte dürfen nicht über den normalen Hausmüll entsorgt werden, sondern können bei eks Engel FOS GmbH & Co. KG entsorgt werden.  
WEEE-Kennzeichnung: DE 900 53 255



The units must not be disposed with normal household waste but can be returned to eks Engel FOS GmbH & Co. KG for disposal.

WEEE-identification: DE 900 53 255



## SYSTEMBESCHREIBUNG / SYSTEM DESCRIPTION

Mit dem LWL-System IOL-3100 werden Schalt-, und Steuersignale bidirektional über Lichtwellenleiter übertragen.  
Es können bis zu 4 digitale Schaltsignale (12–24 VDC) in jede Richtung über LWL in einer Punkt-zu-Punkt-Struktur übertragen werden. Am Empfänger werden die digitalisierten Daten dann wieder als Schaltsignal ausgegeben.  
Zwei Versorgungsspannungseingänge, ermöglichen eine redundante Spannungsversorgung.  
Ein integriertes Fehlerrelais und eine LED signalisieren auftretende Fehler.

The fiber optic system IOL-3100 transmits digital signals (e.g. contact closures) bidirectional via fiber optic cables.  
Up to 4 digital signals (12-24 VDC) in each direction are transmitted in a point-to-point structure. The digitized data is converted back to contact closures at receiver side.  
Two power inputs allow a redundant voltage supply.  
Possible failures are displayed by an integrated relay and a fault LED.

## STATUS-LEDS / STATUS-LEDS

- **PWR** (grün) : Versorgungsspannung liegt an PWR1 oder PWR2 an
- **FAIL** (rot) : Sammel-Fehlermeldung
- **RX** (gelb) : ohne Funktion
- **STA** (rot) : Empfangssignal fehlerhaft
- **DI1–DI4** (gelb) : Eingangssignal vorhanden
- **DO1–DO4** (gelb) : Ausgangsrelais eingeschaltet

- **PWR** (green) : Power Supply at PWR1 or PWR2
- **FAIL** (red) : Collective failure signal
- **RX** (yellow) : Not connected:
- **STA** (red) : Received signal faulty
- **DI1–DI4** (yellow) : Input signal detected
- **DO1–DO4** (yellow) : Output Relay „ON“

## DIP-SCHALTER / DIP-SWITCH

DIP	OFF	ON
2-6	NC	NC
1	Verhalten im Fehlerfall Letzter Status	Verhalten im Fehlerfall Alle Ausgänge auf 0

**Auslieferungszustand:** alle Schalter „OFF“

DIP	OFF	ON
2-6	NC	NC
1	Fault behavior store last status	Fault behavior All outputs "Off"

**Default Settings:** all DIP "OFF"

## FEHLERRELAIS / FAULT RELAY

An den Klemmen K1 bis K3 ist ein potentialfreies Fehlerrelais angeschlossen.  
Der aktuelle Zustand wird über die **FAIL LED** signalisiert

- Kontakte K1-K2 : Geöffnet im Fehlerfall
- Kontakte K2-K3 : Geschlossen im Fehlerfall

Terminals K1 to K3 are linked to a potential free fault relay.  
The **FAIL LED** is showing the actual status.

- Terminal K1-K2 : normally closed
- Terminal K2-K3 : normally open

## ABMESSUNGEN / DIMENSIONS

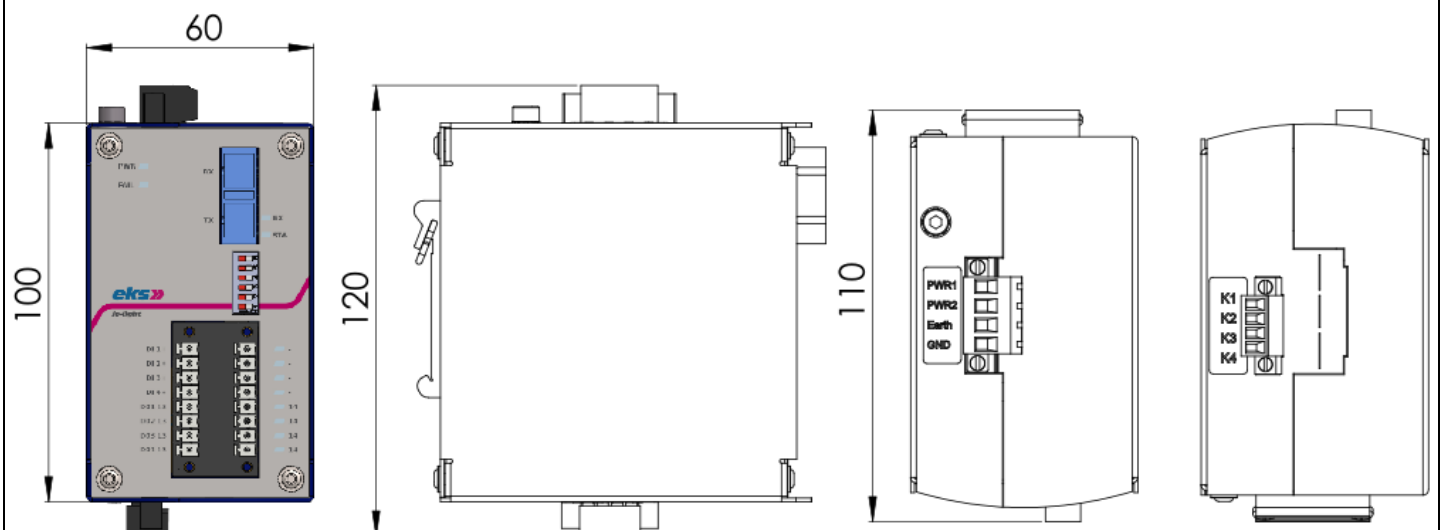

## ANSCHLUSSHINWEISE / HARDWARE INSTALLATION

Rasten Sie das Gerät auf eine Tragschiene DIN EN auf und überprüfen Sie den sicheren Halt.

Verbinden Sie den ankommenden Lichtwellenleiter mit dem optischen Empfänger (RX) und den abgehenden LWL mit dem optischen Sender (TX). Benutzen Sie nur passende LWL-Anschlussstecker und verwenden Sie die beige-fügten Stopfen um nicht benutzte optische Stecker und Kupplungen vor Verunreinigungen und Staub zu schützen. Falsche Steckverbinder können Schäden an den optischen Anschlüssen verursachen.

Knicken Sie die LWL-Kabel nicht zu stark und beachten Sie deren Biegeradius.

Stellen Sie mit den DIP Schaltern die gewünschte Konfiguration ein.

Schließen Sie die Versorgungsspannung gem. Typenschild an die Klemmen PWR1 (+) und/oder PWR2 (+) sowie GND (-) an.

PWR1 und PWR2 sind redundante Versorgungsspannungseingänge mit Verpolungsschutz.

Nach dem Einschalten der Versorgungsspannung leuchten alle LEDs (Selbsttest). Wenn die rote FAIL LED unterhalb der PWR LED erlischt, ist die optische Verbindung hergestellt.

Snap the system onto the DIN EN rail and check that it is securely fastened.

Connect the incoming fiber to the optical receiver (RX) and the outgoing fiber to the optical transmitter (TX).

Use only suitable optical connectors and apply the attached plugs to unused optical connectors and couplings to prevent them from dust and impurity. Using wrong connectors can damage the optical joints.

Don't bend the optical fibers too much and refer to the specified bending radius.

Use the DIP switches to set the desired configuration.

Supply the voltage specified on the type label to the terminals PWR1 (+) and/or PWR2 (+) and GND (-).

PWR1 and PWR2 are redundant power inputs with reverse voltage protection.

After switching on the power supply, all LEDs will light up for a self-test.

The FAIL LED below the PWR LED will go off to affirm that the optical connection is established.

### Digitale Eingänge (DI1-DI4)

Verbinden Sie die Eingangssignale (12-24 VDC) mit den Eingangsklemmen D1-D4 und das Bezugspotenzial (Masse) mit "-".

### Digital inputs (DI1-DI4)

Connect the input signals (12-24 VDC) to the input terminals D1-D4 and the reference (ground) to "-".

### Digitale Relais Ausgänge (DO1 13/14 – DO4 13/14)

An den Klemmen DOx 13 – DOx 14 können die Ausgangssignale potenzialfrei abgegriffen werden.

### Digital relay outputs (DO1 13/14 – DO4 13/14)

The potential free output signals are emitted at Terminals DOx 13 – DOx 14.

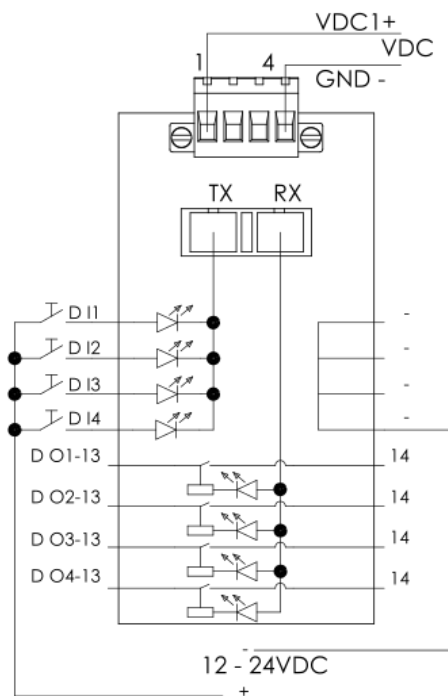

io-light 3100

## TYPENAUSWAHL UND TECHNISCHE DATEN / TYPE SELECTION AND TECHNICAL DATA

Ausführung Type	6-P-ST	13-MM- ST	13-MM- SC	13-MM- E2	13-MM-SC /BIDI	13-SM- ST	13-SM- SC	13-SM- E2	13-SM-SC /BIDI
Nr. IOL-3100-TRX-4D Order No.	0 3100 23011R	0 3100 23211R	0 3100 23231R	0 3100 23251R	0 3100 23231R BIDIA 23231R-BIDIB	0 3100 23311R	0 3100 23331R	0 3100 23351R	0 3100 23331R BIDIA 23331R-BIDIB
<b>LWL-Anschluss</b> Fiber-connector	ST	ST	SC	E2000	SC	ST	SC	E2000	SC
<b>Faser</b> Fiber	POF 980/1000	Multi-Mode 62,5 (50) / 125 µm				Single-Mode 9/125 µm			
<b>Optisches Budget</b> Optical budget	12 dB	13 dB				17 dB			
<b>LWL - Reichweite</b> Transmission path	50 m (180 dB/km)	5 km (1 dB/km)				30 km (0,4 dB/km)			
<b>Wellenlänge</b> Wavelength	650 nm	1300 nm			1300 nm 1550 nm	1310 nm			1310 nm 1550 nm
<b>Signal Eingang</b> Signal Input	12 – 24 VDC / 5 mA								
<b>Signal Ausgang</b> Signal Output	30VDC(1A) oder / or 60VDC(0,2A) Relaiskontakt / relay contact								
<b>Ansprechzeit/Schaltspiele</b> Tripping time/Operating cycles	5 msec / 20.000.000								
<b>Anschlusslänge</b> Cable Length	3 m								
<b>Fehlerrelais K1-K4</b> Failure Relay K1-K4	24 VDC (1 A) / 60 VDC (0.3 A)								
<b>Anschlusstecker</b> Connector	16-polige Anschlussklemme 16-pin connecting terminal								
<b>Status - LEDs</b> Control - LEDs	Stromversorgung (grün) / Datenempfang (gelb) / Status(rot) Power supply (green) / Data receive (yellow) / Status (red)								
<b>Betriebsspannung</b> Operating voltage	12-30 VDC, andere Spannungen auf Anfrage other voltages on request								
<b>Stromaufnahme</b> Current consumption	200 mA								
<b>Potentialtrennung</b> Potential separation	500 VDC								
<b>Betriebstemperatur</b> Operating temperature	-40°C - +70°C MM/SM ST/SC -40°C - +70°C MM/SM ST/SC				-20°C - +55°C (alle anderen) -20°C - +55°C (all others)				
<b>Lagertemperatur</b> Storage temperature	-40 °C- +85 °C								
<b>EMV</b> EMC	EN61000-6-2 (2001) / EN55022 Kl. B (1998) +A1 + A2								
<b>Gewicht</b> Weight	500 g								
<b>Maße B x H x T</b> Dimensions W x H x D	B: 61 mm H: 113 mm T: 115 mm W: 61 mm H: 113 mm D: 115 mm								
<b>Gehäuse</b> Case	Edelstahl, pulverbeschichtet Stainless steel, powder-coated								